

aSmart est un outil de gestion domestique dessinée pour satisfaire les besoins les plus courants de contrôle et automatisation au foyer. Étant donnée sa philosophie d'intégration, aSmart est un outil très simple à installer et à utiliser. Le système est pourvu d'un écran tactile rétroéclairé avec une interface tactile qui facilite son utilisation. aSmart (aS.1001) est un modèle qui incorpore des fonctionnalités très appréciées dans le domaine de l'épargne d'énergie, comme sont: la gestion de l'éclairage et du système de chauffage, et la possibilité de mettre sous monitoring les consommations électriques et les temps de connexion au système de chauffage. Le présent document à été crée dans le but d'aider l'installateur à accomplir les tâches de préinstallation ainsi qu'une installation du produit satisfaisante.

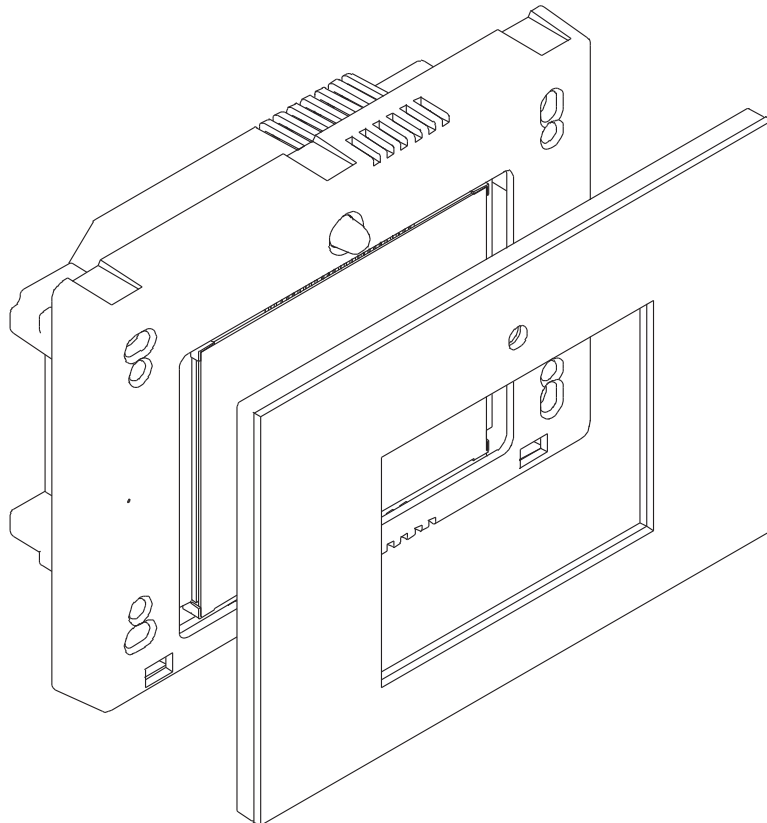

RECOMMANDATIONS

Les suggestions suivantes vous aideront à protéger la couverture de votre garantie:

- Lisez attentivement ce manuel avant d'utiliser aSmart.
- aSmart doit être installé en intérieur uniquement.
- Garder le dispositif loin de l'humidité.
- N'utilisez jamais d'objets pointus pour naviguer à travers l'écran.
- Pour nettoyer l'écran et le cadre utilisez un linge humide. N'utilisez jamais de produits chimiques, dissolvants ni détergents.
- Éviter l'incidence directe des rayons solaires, la proximité de téléviseurs, lampes, cheminées, les tuyauteries du chauffage et en général toute source de chaleur.
- Éviter la proximité d'aSmart à champs électromagnétiques.

CONTENU DE LA BOÎTE

- 1 Centrale de gestion aSmart
- 1 Capteur de courant
- 1 Borne de connexion 3 voies
- 2 Bornes de connexion 2 voies
- 1 Borne de connexion 12 voies
- 1 Cadre enjoliveur
- 4 Vis de fixation pour la boîte d'encastrement
- 1 Guide d'installation
- 1 Guide d'utilisation

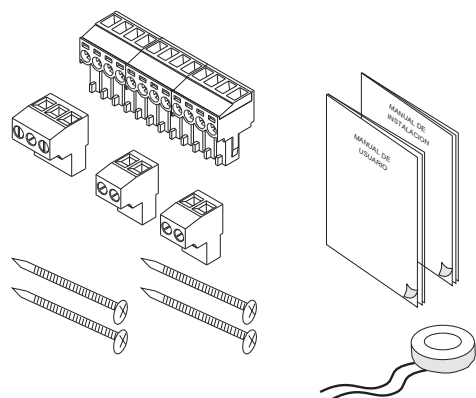

GARANTIE

Cette garantie ne sera valable que si elle est dûment remplie, notamment les données concernant le CACHET DE L'ÉTABLISSEMENT VENDEUR et la DATE DE VENTE.

La garantie couvre pour une période de deux ans, à compter de la date de l'achat, contre tout défaut de fabrication ou de matériaux qui affecte au fonctionnement.

La garantie sera annulée dans les cas suivants:

- Si le certificat de garantie n'a pas été dûment complété ou les données ont été manipulées.
- Si l'appareil est utilisé autrement que décrit dans ce mode d'emploi.
- Si l'appareil a été démonté, manipulé ou modifié par des personnes autres que les SAT autorisés.
- Si la panne a été provoquée par des coups ou des chutes.
- Si l'appareil a été connecté à un voltage autre que celui indiqué sur le manuel d'installation.

La garantie ne couvre pas les réparations de pannes provoquées par causes hors du contrôle d'Avanza Engineering, telles qu'incendies, explosions, inondations, rayons, surtensions générées par le réseau ou similaires. En plus, le titulaire de la garantie, détiendra, à tout moment, tous les droits accordés par la législation en vigueur.

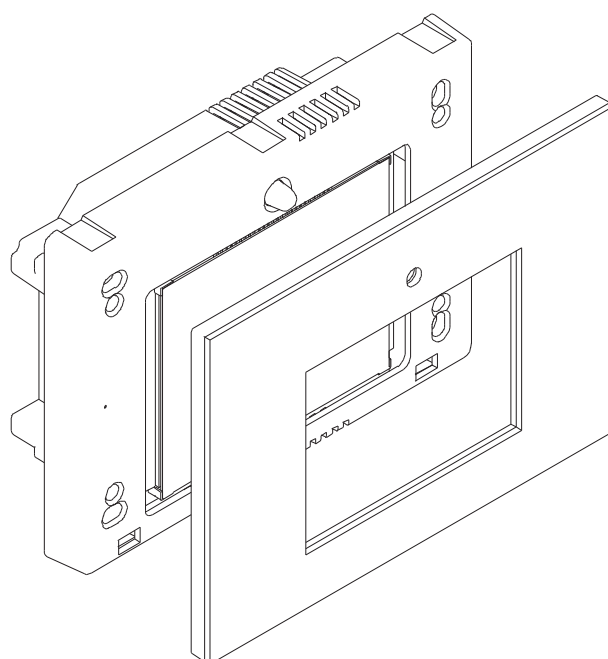

PRÉINSTALLATION

La préinstallation du système aSmart prévoit placer la boîte d'encastrement sur le mur. Nous vous recommandons un emplacement près de la porte de sortie et à une hauteur de 1,40 m. À cette hauteur aSmart est très facile à manipuler et il est placé dans l'angle de vision idéal. Il faudra des tuyaux ondulés de 20 mm de diamètre pour raccorder la boîte d'encastrement et le tableau électrique, avec le tableau de communications et la chaudière au système de chauffage. Veuillez trouver ci-joint un tableau récapitulatif des rapports entre les diamètres des tuyaux, sections des câbles et nombre de conducteurs.

Les fig. 1 et 2 présentent d'une manière schématique deux façons de raccorder les différents éléments au moment de la préinstallation, afin de faciliter l'ultérieure installation de câbles et dispositifs.

La Fig.1 est la plus simple pour le modèle basique. La figure. 2 prévoit une boîte de jonction additionnelle qui sera très utile si l'installation envisage d'utiliser des capteurs additionnels optionnels.

SECTION CONDUCTEURS (mm ²)	DIAMÈTRE EXTÉRIEUR DES TUYAUX (mm)				
1,5	12	12	16	16	16
2,5	12	12	16	16	20
4	12	16	20	20	20
6	12	16	20	20	25
10	16	20	25	32	32

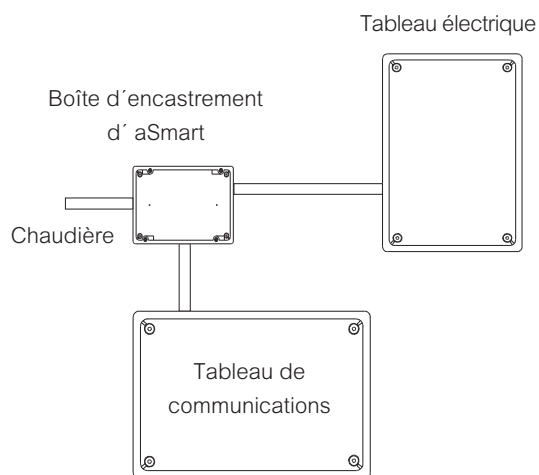

(Fig. 1)

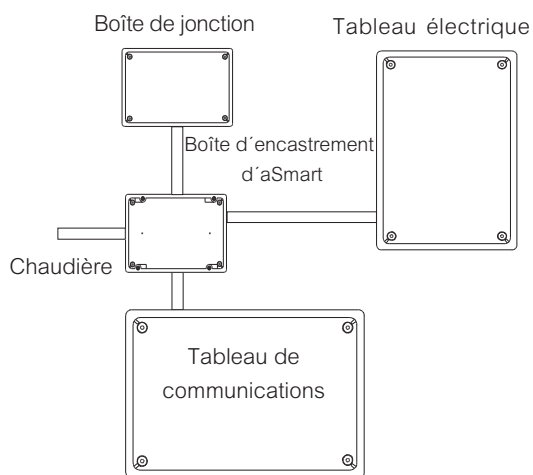

(Fig. 2)

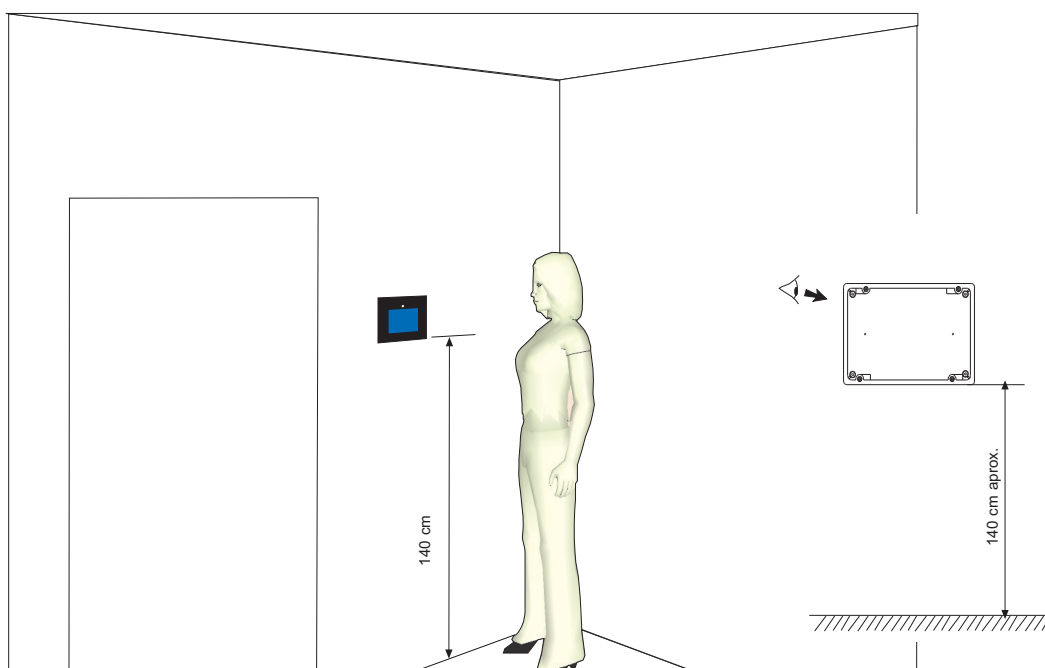

CÂBLAGE aS.1001

Pour la connexion des dispositifs de 230V, nous vous conseillons d'utiliser des câbles ayant une section minimum de 1,5 mm² avec les couleurs correspondantes à chaque connexion, c'est à dire noire, grise ou marronne pour la phase et bleue pour le neutre.

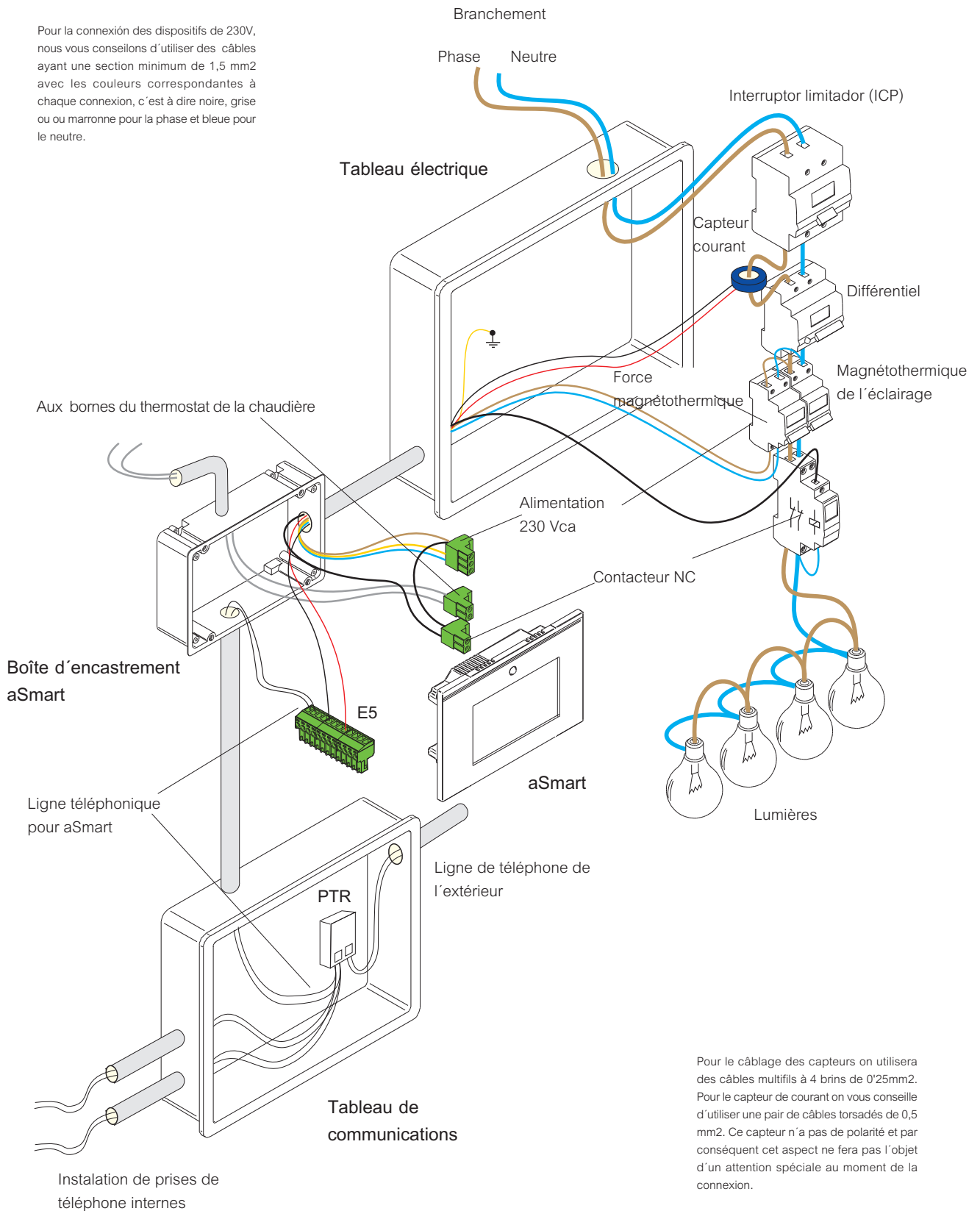

Pour le câblage des capteurs on utilisera des câbles multifils à 4 brins de 0'25mm². Pour le capteur de courant on vous conseille d'utiliser une paire de câbles torsadés de 0,5 mm². Ce capteur n'a pas de polarité et par conséquent cet aspect ne fera pas l'objet d'un attention spéciale au moment de la connexion.

SÉQUENCE D'INSTALLATION

Pas 1

Nous plaçons la boîte d'encastrement à une hauteur de 140 cm.

Les dimensions de la boîte sont:
220mm x 150mm x 52mm.

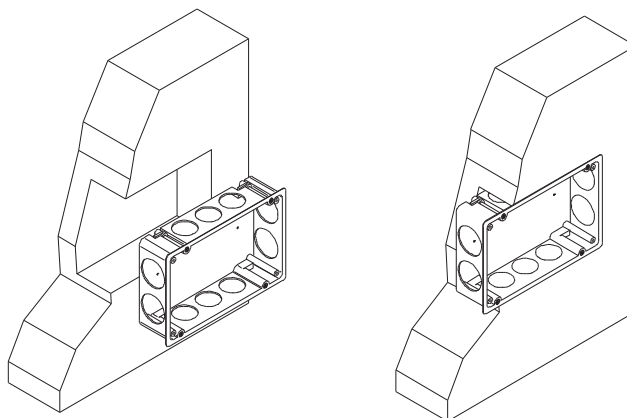

Pas 2

Passez les câbles jusqu'à la boîte. Ensuite, vous devez marquer les câbles et les connecter aux bornes de connection fournies comme le montre l'image ci-dessous.

Ensuite il faudra réaliser une vérification des tensions et de la continuité, et l'installation sera déjà prête en attendant que le mur soit aussi prêt.

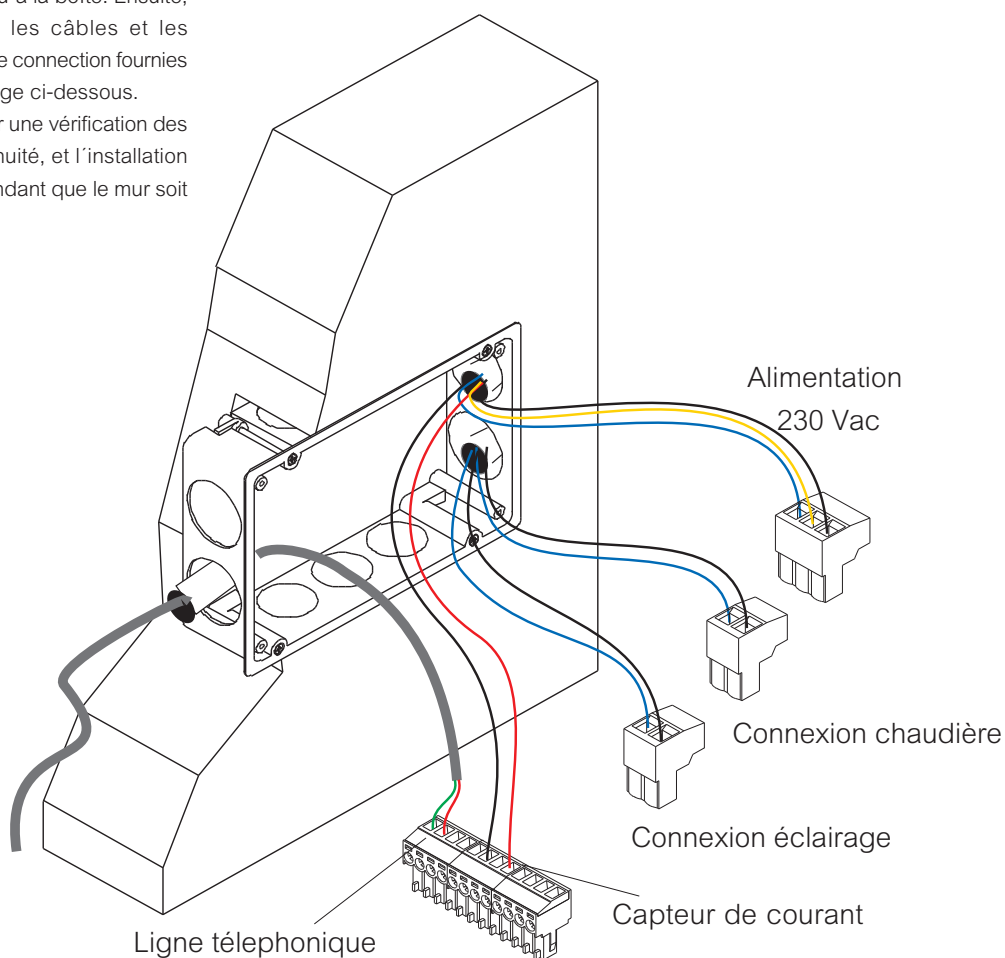

SÉQUENCE D'INSTALLATION

Pas 3

Maintenant vous passez à brancher les bornes à la centrale aSmart comme indiqué sur la figure ci-dessous. Ensuite il faudra ranger les câbles, prendre l'appareil, l'insérer dans la boîte d'encastrement et le fixer à l'aide des vis fournies.

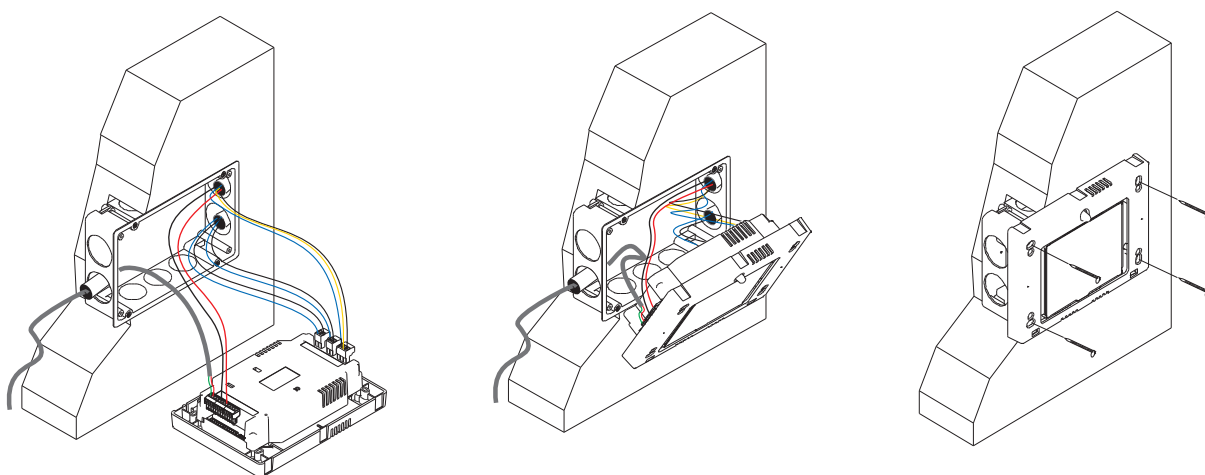

Pas 4

Une fois l'appareil fixé à la boîte d'encastrement, vous prenez le cadre enjoliveur et vous le placez sur la partie supérieure d'aSmart et vous fermez jusqu'à ce qu'un clic se fasse entendre comme le montre la figure à droite.

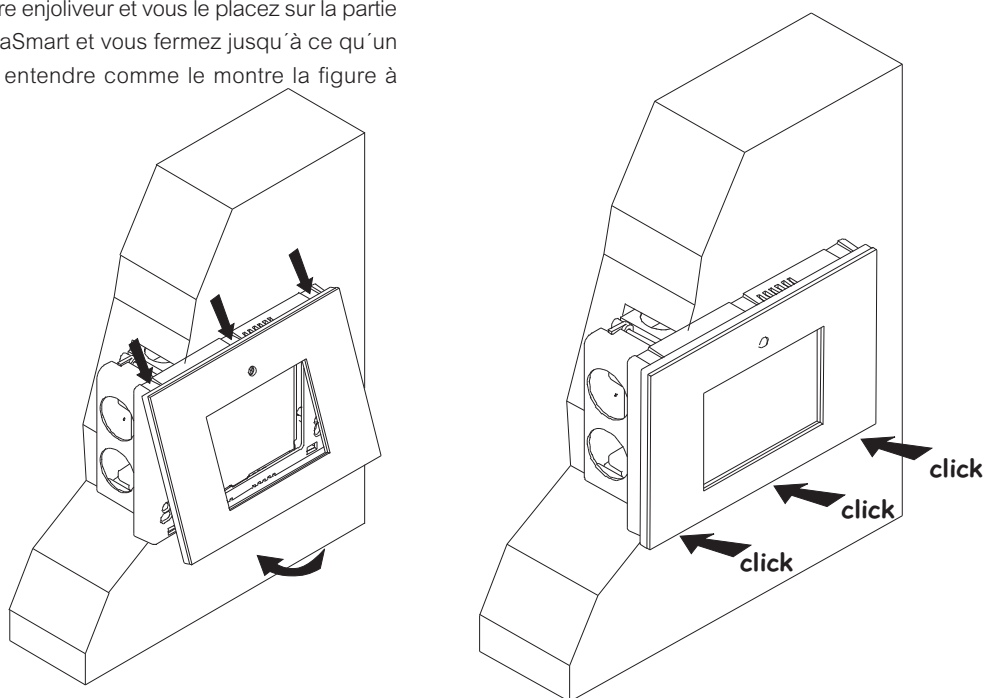

INSTALLATION DE CAPTEURS ADDITIONNELS (optionnel)

aSmart est pourvu d'un capteur de présence et un capteur d'incendies. Très souvent dans les maisons, appartements, etc..il suffit d'utiliser ces capteur pour le correct fonctionnement des fonctionnalités d'alarme d'intrusion et incendies.

aSmart permet d'incorporer des capteurs de présence et incendies additionnels pour proteger d'autres zones si nécessaire. Les figures 1 et 2 vous montrent leur installation.

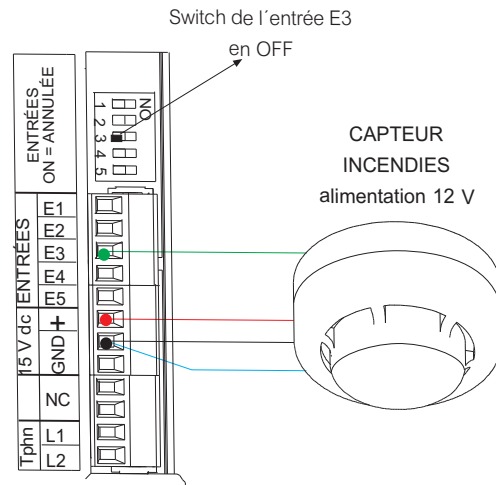
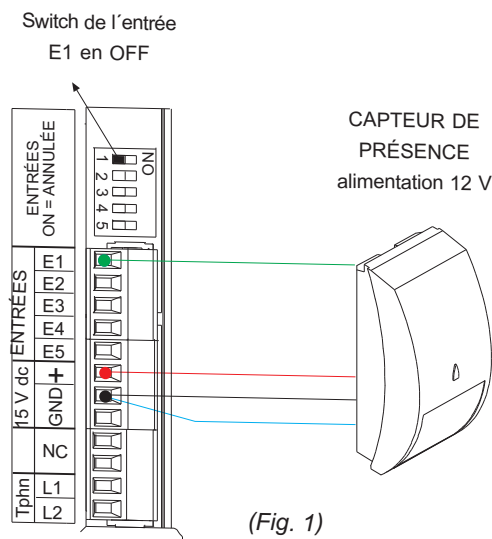

Les figures ci-dessous vous montrent des exemples d'installation de plusieurs capteurs de présence et incendies additionnels.

La source d'alimentation d' aSmart permet d'alimenter ces capteurs externes jusqu'à 6 maximum. En tout cas il faudra s'informer de la consommation des capteurs qui vont s'installer afin de ne pas dépasser le courant maximum fourni par le système aSmart (150mA). En cas de doute, la meilleure solution est d'alimenter les capteurs à l'aide d'une source externe.

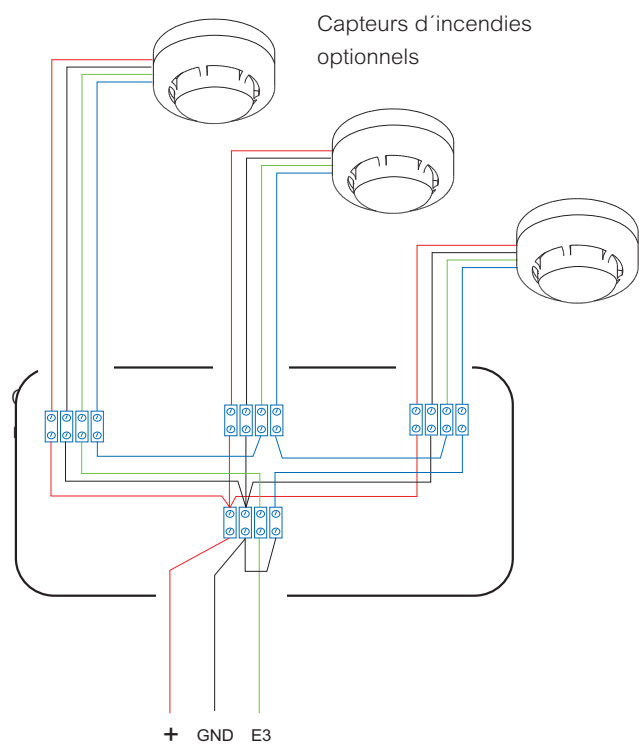
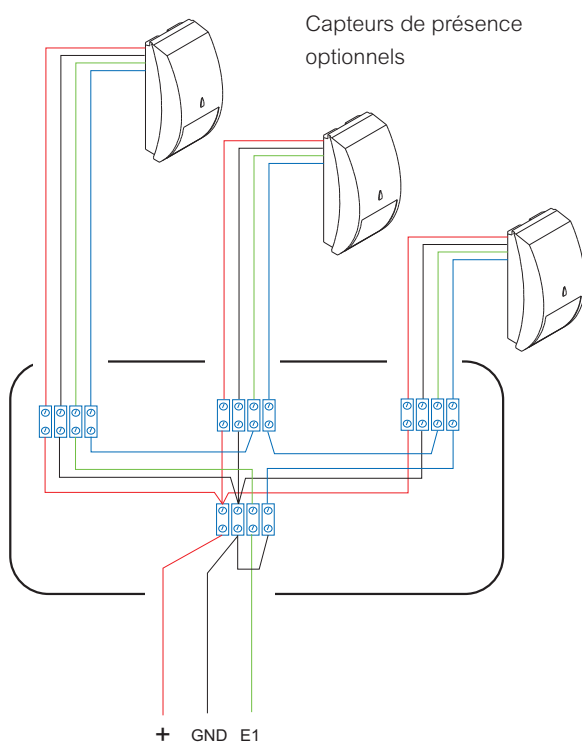

CONFIGURATIONS

aSmart a deux possibles configurations de fonctionnement. aSmart, devra être configuré au moment de sa mise en service conformément au type d'installation. Cette configuration peut être réalisée depuis le système une fois ceci installé, selon les instructions de la SÉQUENCE DE CONFIGURATION.

Les deux types de configuration se dérivent de deux types différents de fonctionnement qui sont décrits ci-après:

CONFIGURATIO BC (Thermostat)

Cette configuration vous permettra de contrôler un système de chauffage avec gestion de la température. Il fonctionne comme un thermostat. aSmart dispose de trois modes de fonctionnement:

Manuel, Automatique et OFF.

En mode manuel l'utilisateur choisit une température de consigne, et le système reste allumé tant que la température ambiante est inférieure à celle de son point de consigne. Cependant, dès que la température ambiante dépasse la valeur de consigne, le système s'arrête.

En mode automatique l'utilisateur peut choisir jusqu'à 3 cycles d'allumage et d'éteint par jour, avec la température de consigne désirée. Dans ces cycles le système fonctionne de la même manière que dans le mode manuel. En mode automatique on peut fixer une température de consigne antigel. De cette manière, le système force l'allumage du chauffage dès qu'il détecte une température extrêmement froide inférieure à la consigne antigel et hors du cycle configuré.



CONFIGURATION BB (ON-OFF)

Cette configuration vous permettra de contrôler un système de chauffage sans gestion de la température, il fonctionne comme un interrupteur. Il dispose des mêmes modes de fonctionnement: Manuel, Automatique et OFF. En mode manuel, le système sera toujours connecté et en mode automatique le système se mettra en marche en fonction des cycles configurés par l'utilisateur.

La configuration sortie d'usine d'aSmart est toujours la configuration BC.

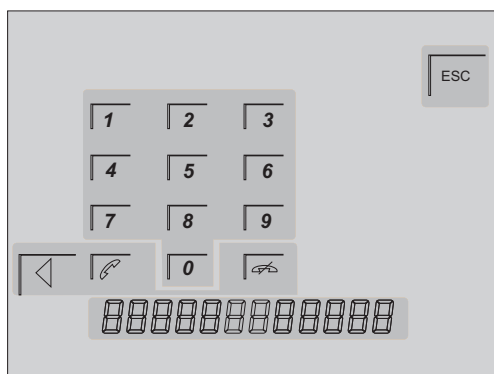
SÉQUENCE DE CONFIGURATION



- 1.- Appuyez sur l'icône  sur l'écran d'accueil et l'écran téléphone s'affiche automatiquement.
- 2.- Composez le code 02609010 et appuyez sur l'icône .
- 3.- L'écran de Version s'affiche automatiquement, et vous pouvez voir la configuration que nous avons laissée: BC ou BB.
- 4.- Nous pouvons la changer de la même manière à n'importe quel moment.

DONNÉES TECHNIQUES

Caractéristiques	Bornes	Description
ENTRÉE D'ALIMENTATION DU RÉSEAU		
Tension d'alimentation	F (Phase)	230 Vac 50Hz - (127 Vac 60Hz sous commande) Consommation: < 40mA - 9W
	N (Neutre)	
	(Terre)	
ENTRÉES DE CAPTEURS EXTÉRIEURS		
Entrées Analogiques/Digitales	E1 (Entrée 1)	* Capteur d'intrusion boucle fermé avec GND
	E2 (Entrée 2)	Non implémentée. Switch a ON
	E3 (Entrée 3)	* Capteur d'incendies boucle fermé avec GND
	E4 (Entrée 4)	Non implémentée . Switch sur ON mode
	E5 (Entrée 5)	Capteur de courant
TENSION DE SORTIE D'ALIMENTATION POUR CAPTEURS EXTERNES		
Sortie source d'alimentation	(+) Positivo	Positive de 15 Vcc avec charge (Max. 150mA)
	GND	En cas de panne de courant la batterie interne continuera à fournir les 15V
SORTIES		
Relais avec des contacts libres de potentiel NA	S1 (Sortie 1)	Non utilisée
	S2 (Sortie 2)	Contrôle de climatisation. Maximum 16A à 230ca
	S3 (Sortie 3)	Contrôle d'éclairage. Maximum 16A à 230ca
	S4 (Sortie 4)	Non utilisée
DIMENSIONS		
Largeur-Longueur-Profondeur (mm)	224mm x 155 mm x 61,5 mm	
Installé	224mm x 155 mm x 27mm	
PLAGE DE TEMPÉRATURE DE FONCTIONNEMENT		
Température ambiante	de -7°C à 50°C	

avanza

Pamplona - SPAIN

Tel. +34 948 25 84 24

www.avanzaengineering.com
info@avanzaengineering.com